

WKB-300

ONKRUIDBORSTELMACHINE

Gebruiksaanwijzing

Voor nadere informatie zie

www.matom.nl





Let op!

Leest U voor de ingebruikname en montage de gehele gebruiksaanwijzing. Zorg ervoor dat U doormiddel van deze gebruiksaanwijzing vertrouwd raakt met de machine en het gebruik van de machine.



De fabrikant van deze machine is volgens het product aansprakelijkheidsrecht niet verantwoordelijk voor schade, die aan of door deze machine ontstaat bij:

- oneigenlijk gebruik,
- het niet gebruiken volgens de richtlijnen in de gebruiksaanwijzing,
- reparaties door derden c.q. niet geautoriseerde vakmensen,
- het inbouwen of uitwisselen van niet originele onderdelen,
- gebruik waarvoor de machine niet bestemd is,

AANWIJZING

Voor de eerste ingebruikname moet er Motorolie worden bijgevoerd! Indien u geen of te weinig olie gebruikt kan dit tot onherstelbare schade van de motor leiden. In dit geval zijn zowel de verkoper als de fabrikant niet aansprakelijk voor garantie claims.

Let op! Als de machine door een dealer is geleverd zal er waarschijnlijk olie zijn toegevoegd. CONTROLEER DIT ALTIJD MET DE PEILSTOK.

Door Lumag GmbH zelf gemaakte grafieken, foto's, teksten en lay-outs zijn volgens het recht ook eigendom van Lumag GMBH. Het Kopiëren of gebruiken van betreffende grafieken, foto's teksten of lay-outs in andere elektronische of gedrukte publicaties is zonder uitdrukkelijke toestemming van Lumag GmbH niet toegestaan.

Type en modelveranderingen voorbehouden Specificaties.

INHOUDSOPGAVE:

- 1. Inhoudsopgave**
- 2. Gebruik de machine waarvoor hij gemaakt is**
 - Veiligheid**
 - Algemene veiligheidsvoorschriften**
 - Specifieke veiligheidsvoorschriften**
- 3. Operationele zekerheid**
- 4. Technische omschrijving**
- 5. Specificaties**
- 6. Milieu**
- 7. Symbolen**
- 8. Overige risico's en beschermingsmaatregelen.**
- 9. Levering pakket**
- 10. Montage**
- 11. Bedieningselementen**
- 12. Functies**
- 13. Ingebruikname**
- 14. Instant houding**
- 15. Onderhoud**
- 16. Probleemoplossing**
- 17. Garantie en klantenservice**
- 18. EG - Konformiteitsverklaring**

2. GEBRUIK DE MACHINE WAARVOOR HIJ GEMAAKT IS



De machine is gemaakt voor bediening door 1 persoon.

Veiligheidsvoorschriften

VEILIGHEIDSVOORSCHRIFTEN

Bij het gebruik van de onkruidborstelmachine zijn ter bescherming tegen brand of verwondingsgevaar of schade in het algemeen de volgende fundamentele veiligheidsmaatregelen van groot belang.

Lees al deze instructies voordat u dit apparaat gebruikt, en bewaar de veiligheidsvoorschriften nauwkeurig. De instructies voor uw persoonlijke veiligheid worden geaccentueerd door een waarschuwingssymbool, aanwijzingen met evt. alleen materiële schade hebben geen waarschuwingssymbool.

De onkruidborstelmachine is gemaakt voor het verwijderen van onkruid en mos op verharde ondergronden en wel op een milieu vriendelijke manier.

Lees deze gebruikshandleiding aandachtig door alvorens de borstelmachine in gebruik te nemen. vooral m.b.t. de veiligheidsuitrusting van de gebruiker en de omgeving van het werkgebied.

Het te borstelen werkgebied dient geïnspecteerd te worden voor gebruik op losliggende objecten zoals steentjes. Deze dienen vooraf verwijderd te worden. Neem een veilige afstand van minimaal 15 meter in acht.

De borstel mag uitsluitend toegepast worden op verharde bestratingen met een solide ondergrond.

Houd er rekening mee dat de borstel rechtsom draait; De vuilstroom schiet dus naar rechts bij vooruit bewegen en naar links bij achterwaarts bewegen.

Controleer voor iedere borstelbeurt de houder van de borstel op scheurtjes of andere waarneembare beschadigingen. Controleer tevens of de centrale bevestiging voldoende vast zit.

Bij ondeskundig gebruik kan schade aan de machine en omgeving ontstaan.

Bij het vervangen van de staalborstels moet u werkhandschoenen dragen. De minimale lengte van de borstels is ongeveer 4cm. Om beschadiging van de houder te voorkomen dienen deze tijdig te worden vervangen. Indien de onderzijde van de borstelhouder de om andere redenen toch de ondergrond al raakt moet u direct de borstels vervangen.

Draag tijdens het gebruik van de borstelmachine altijd de aangegeven veiligheidskleding.

Trillen van de machine duidt op onbalans van de borstel. Stop de borstel en motor in dit geval direct! Vervang alle staalborstels door nieuwe staalborstels. Start de motor opnieuw en schakel de borstel in. Trilt de machine nog steeds stop dan onmiddellijk het gebruik en raadpleeg uw dealer.

Gebruik uitsluitend originele Lumag staalborstels

De onkruidborstelmaschine mag u alleen inschakelen als de trommel (waaraan de borstels zijn bevestigd) de grond raakt. Als u de machine gebruikt voor doeleinden die afwijken van de hierboven genoemde dan vervalt elke aanspraak op garantie.

GEVAAR

Het niet in acht nemen van deze instructie is levensgevaarlijk c.q. levensbedreigend of kan voor levensgevaarlijke verwondingen zorgen.

WAARSCHUWING

Het niet in acht nemen van deze instructie is levensgevaarlijk c.q. levensbedreigend of kan voor levensgevaarlijke verwondingen zorgen.

PAS OP!

Het niet in acht nemen van deze instructie kan leiden tot middelzware of lichte verwondingen.

AANWIJZING

Het niet in acht nemen van deze aanwijzing kan leiden tot beschadiging van de motor of andere eigendommen.

Bovendien bevat de gebruiksaanwijzing andere belangrijke tekstplaatsen, die door het woord PAS OP! gekenmerkt zijn.

3. Operationele zekerheid

WAARSCHUWING

Kinderen en jongeren onder de 18 jaar mogen de machine niet bedienen. Jongeren vanaf 16 jaar mogen in het kader van een opleiding en onder toezicht van deskundigen c. q coach of mentor de machine wel gebruiken. Leest U de gebruiksaanwijzing en motorhandboek zorgvuldig door en maak u vertrouwd met alle bedieningsonderdelen van de machine. Een verkeerde bediening of het gebruik door onervaren personen kan gevaar opleveren.

- **NOOIT** toestaan dat ongeschoold personeel evenals personen onder de 18 jaar de machine gebruiken. De gebruikers van deze machine moeten vertrouwd zijn met de machine en de risico's kennen.

- **NOOIT** de motor of de uitlaat bij een lopende motor of kort na het uitzetten aanraken. Deze onderdelen worden zeer heet en kunnen brandwonden veroorzaken.
- **ALTIJD** originele accessoires/onderdelen gebruiken. Het gebruik van andere hulpmiddelen of accessoires en onderdelen kunnen tot onherstelbare schade van de machine leiden maar ook voor u een gevaar opleveren.
- **NOOIT** de machine zonder toezicht laten draaien.
- **ALTIJD** vaststellen dat de gebruiker van de machine bekend is met alle veiligheidsvoorschriften, gebruiksaanwijzingen, en regels ter voorkoming van verwondingen of gezondheid schade
- **ALTIJD** persoonlijke beschermingsmiddelen dragen (PBM).
 - Gehoorbescherming dragen om de risico's van doofheid te beperken.
 - Mond en neus- beschermingsmiddelen ter vermindering van de risico's bij het inademen van stofdeeltjes.
 - Ogen en gezichtsbescherming om de risico's van o.a. oogletsel te beperken.
 - Altijd professionele (leren) handschoenen dragen bij het gebruik van de machine.
 - Veiligheidsschoenen c.q. veiligheidslaarzen voorzien van een zool voor uitstekende grip een stalenneus en beenbescherming beschermen U tegen verwondingen en zorgen ervoor dat u stabiel kunt staan/werken.
 - Werkkleding van stevig materiaal welke ook nog eens brandvertragende eigenschappen heeft.

WAARSCHUWING: Lawaai kan slecht voor u gezondheid zijn. Wanneer het toegestane geluidsniveau van 85 dB(A) wordt overschreden, moet gehoorbescherming worden gedragen.

- **NOOIT** de choke gebruiken om de motor te stoppen.
- **ALTIJD** de machine netjes opbergen als hij niet gebruikt wordt. Kies voor een veilige opbergplaats zodat de machine niet door onbevoegden in werking kan worden gesteld. Plaats de machine niet buiten of in vochtige ruimte.
- **ALTIJD** voor het in gebruik nemen alle beschermhulpstukken en beschermonderdelen goed controleren zodat ze optimaal kunnen functioneren.
- Controleer of beweegbare onderdelen probleemloos functioneren en niet klemmen en niet beschadigd zijn. Deze onderdelen moeten aan alle voorwaarden voldoen om een veilig en probleemloos gebruik van de machine te garanderen.
- Beschadigde beschermkappen/hulpstukken moeten door een Lumag erkende reparatiedienst worden gerepareerd of vervangen worden, zover er niets anders over in de gebruiksaanwijzing wordt aangegeven.
- **ALTIJD** voor in gebruik name de gebruiksaanwijzing lezen. Aanwijzingen m.b.t. gevaar, waarschuwingen en veiligheidsmaatregelen moet u altijd in acht

nemen om het risico van persoonlijke schade of schade in het algemeen of foutieve servicewerkzaamheden te minimaliseren.

Veiligheid bij gebruik van verbrandingsmotoren

GEVAAR

Verbrandingsmotoren veroorzaken tijdens het gebruik en bij het tanken een gevaarlijke situatie. Let U goed op de waarschuwingen en daarmee samenhangend de veiligheidsvoorschriften in deze gebruiksaanwijzing. Als u deze waarschuwingen en veiligheidsvoorschriften niet in acht neemt kan dit zware verwondingen en zelfs dodelijke ongelukken leiden.

- Laat deze motormachine **NIET** binnen in een garage of afgesloten ruimte draaien. De afvoergassen van de motor bevatten het giftige koolmonoxide. Het zich begeven in een ruimte met koolmonoxide kan tot bewusteloosheid leiden en zelfs dodelijk zijn.
- Gebruik de machine **NIET** in de nabijheid van een open vlam/vuur.
- Rookt u a.u.b. **NIET** in de nabijheid van de trilplaat.
- Controleer **ALTIJD** benzineleidingen, tankafdichting, en de benzinetank op lekkage of scheuren. De machine mag met dergelijke mankementen niet in gebruik worden genomen.
- Tank de machine **NIET** bij, terwijl de motor nog heet is of nog loopt.
- Vul de brandstof tank **ALTIJD** bij in een goed geventileerde ruimte.
- Vul de tank **NIET** bij in de buurt van een open vlam/vuur.
- Rook **NIET** tijdens het tanken.
- Knoei **GEEN** brandstof tijdens het bijvullen.
- Let erop, dat U na het tanken **ALTIJD** de tankdop terugplaatst en goed vastdraait.

Serviceveiligheid

WAARSCHUWING

Ondeskundig onderhoud of het niet signaleren van een probleem c.q. het niet oplossen van een probleem kan tijdens het trillen voor gevaarlijke situaties zorgen. Gebruikt u alleen een regelmatig en juist onderhouden machine. Alleen zo kunt u ervan uitgaan dat u uw machine veilig, deskundig en storingsvrij kunt gebruiken. En dat voor langere tijd.

- De machine **NIET** in draaiende situatie schoonmaken, onderhouden, afstellen of repareren. Beweegbare onderdelen kunnen zware verwondingen veroorzaken.
- Voor onderhoud en reparatie werkzaamheden **ALTIJD** de ontstekingskap en de bougie verwijderen. Het plotseling starten van de machine wordt hiermee voorkomen.

- **GEEN** Benzine of andere ontvlambare oplosmiddelen voor het reinigen van de machine gebruiken. Benzine- en oplosmiddel dampen kunnen explosies veroorzaken.
- In de nabijheid van de uitlaat **GEEN** papier, karton of gelijkwaardig materiaal neerleggen. Door de heet geworden uitlaat kan een brandhaard ontstaan.
- Beschadigde of te vervangen machine onderdelen **ALTIJD** door originele onderdelen vervangen.
- **ALTIJD** de tankdop regelmatig op dichtheid controleren.
- De stickers op de machine waarschuwen voor gevaren. De machine **ALTIJD** schoon houden en beschadigde waarschuwingsstickers vervangen.

Speciale veiligheidsvoorschriften onkruidborstelmachine

- Let op de waarschuwingsstickers op de machine, deze mag u nooit verwijderen.
- De veiligheidsvoorzieningen mogen niet gedemonteerd of onbruikbaar gemaakt worden.
- Bij werkzaamheden in een afgesloten ruimte altijd vooraf vaststellen dat de ruimte vrij is van gassen, rookgassen of ontvlambare stoffen.
- Controleer of beweegbare onderdelen vrij kunnen functioneren en niet klemmen of dat er beschadigingen aan zijn. Betreffende onderdelen moeten correct zijn gemonteerd en aan alle eisen voldoen om een veilig en doeltreffend gebruik van de machine te kunnen garanderen.
- Ga nooit op de machine staan.
- Belast de machine niet zo zwaar dat hij tot stilstand komt.
- Draag altijd persoonlijke beschermmiddelen (PBM).
 - > Gehoorbescherming voor het verminderen van risico's op doofheid/ gehoorbeschadiging.

Let op! Lawaai kan schadelijk zijn voor de gezondheid. Wanneer de geluidsdruk boven de 80 dB(A) komt, moeten gehoorbeschermers gedragen worden.

 - > Mond en neus bescherming om risico's te verminderen van het in ademen van gevaarlijke stofdeeltjes.
 - > Oogbescherming om de risico's te verminderen op oogletsel.
 - > Veiligheid schoenen met stalen neuzen.
 - > Werk handschoenen
- Deze machine mag alleen gebruikt worden door personen, die met het gebruik van maaimachines vertrouwd zijn. Personen onder 18 jaar mogen alleen in het kader van een beroepsopleiding onder toezicht van een leraar/ coach of mentor de machine gebruiken. Personen onder de 16 jaar mogen de machine niet gebruiken.
- Fouten/ storingen aan de machine maar ook beschadiging van beschermkappen of veiligheidshulpstukken moeten direct nadat ze opgemerkt zijn worden doorgegeven aan de verantwoordelijke personen.

- Laat de machine niet zonder toezicht c.q. niet te lang onbelast draaien.
- De beschermkappen of veiligheidshulpstukken moeten na het beëindigen van het onderhoud of reparatie direct weer gemonteerd worden.
- Bij het verlaten van de werkplek de motor uitschakelen.

Overige risico's

Ook bij gebruik van de machine waarvoor hij gemaakt is kunnen nog de volgende risico's optreden:

- Verwondingsgevaar door wegslingerende materiaalresten door een niet juiste werkhouding of door het foutief invoeren van het materiaal.
- Beschadiging van het gehoor door langere tijd zonder gehoorbescherming te werken.

Overige risico's kunnen geminimaliseerd worden door **de machine te gebruiken waarvoor hij is** en de **veiligheidsvoorschriften te hanteren** waarbij ook de volledige gebruiksaanwijzing gelezen dient te worden.

WAARSCHUWING

Het buitenwerking stellen, veranderen, blokkeren, aanbouwen, ombouwen, verwijderen van onderdelen van de veiligheidsinrichting op de machine is ten strengste verboden en kan tot ernstige verwondingen c.q. levensgevaarlijke situaties leiden.

Bij het borstel kunnen steentjes en andere materialen tot schade aan in de omgeving zijnde materialen leiden. Door het ronddraaien van de borstels worden deze materialen weggeslingerd. Gebruik altijd de beschermkap en houdt grote afstand tot materialen waaraan schade kan worden toegebracht.

4. TECHNISCHE OMSCHRIJVING

De onkruidborstelmachine wordt door een 4-takt benzinemotor aangedreven.

De achterwielen worden niet aangedreven en aan de voorzijde steunt de borstel machine in principe op de borstels.

De aandrijving vind plaats doormiddel van aandrijfriem (aandrijfriem koppeling), De inschakeling vind plaats doormiddel van een koppelingshendel aan de duwboom.

Het borstelsysteem van de onkruidborstelmachine bestaat uit een trommel met 6 borstels. De borstels draaien rond en schuren het onkruid van de ondergrond.

Door het loslaten van inschakel hendel blokkeert in korte tijd de rotatie van de trommel.

5. Specificaties

Model: WKB-300

Aandrijving: Loncin 4-Takt OHV Benzinmotor

Motorinhoud: 196 cm³

Toerental motor: 3.600 U/min

Brandstof: Euro loodvrije benzine

Tankinhoud 1 Liter

Motorolie: SAE 10W-30 (bij voorkeur) of 10W-40

Motorolie inhoud ca.: 0,6 Liter

Borstelbreedte: 30cm

Aantal borstels: 6

Banden: 350mmx45mm

Borstelaandrijving: Aandrijfriem koppeling.

Maximale hellingshoek motor: max. 20°

Gewicht ca: 50 kg

Totale lengte 170cm

Totale breedte 68cm

Gegarandeerde geluidspiegel: LWA 92 dB(A)

De specificaties zijn van toepassing bij de introductie van de machine en kunnen zonder voor aankondiging veranderd worden.

* de werkelijke prestatie in continu gebruik is door omgevingsfactoren en Gebruiksinvloeden waarschijnlijk lager.

6. MILIEU: AANWIJZINGEN VOOR MILIEUBESCHERMING



Oude elektrische en gemotoriseerde apparaten gooit u niet in de vuilbak maar zijn recyclebaar! Levert u daarom aan het einde van de levensduur van uw machine deze in bij een inname station bij u in de gemeente.

De aangegeven waarden zijn emissiewaarden en zijn daarmee niet meteen ook gelijkwaardig aan de werkwaarden. Hoewel er een correlatie is tussen Emissie- en Immissiewaarden, kan daaruit niet direct afgeleid worden of er extra veiligheidsmaatregelen noodzakelijk zijn. Factoren die de actuele Immissiewaarden op de werkplek beïnvloeden, zijn de opbouw van de werkruimte, andere geluidsbronnen bijv. het aantal machines, en andere omgevingsfactoren. De toegelaten werkpleknormeringen kunnen uiteraard ook per land verschillen. Dit moet echter de gebruiker

achterhalen om betere inschatting van risico's en gevaar te kunnen bepalen.

7. Gebruikte aanwijzing- en waarschuwingssymbolen

AANWIJZING

De machine wordt geleverd zonder motorolie! Voor het in gebruik nemen van deze machine eerst de machine van motorolie voorzien. Als u geen motorolie bijvult kan dit tot schade aan de motor leiden die niet meer te herstellen is.



LET OP GEVAAR bij gebruik van de motor! De uitlaatgassen van deze motor bevatten koolmonoxide. Voor het in gebruik nemen de gebruiksaanwijzing doorlezen. De motor van hittebronnen, vonken en vlammen verwijderd houden. Motor uitschakelen. Benzine (wij adviseren ongelode euro loodvrij ROZ91 of hoger) is uiterst brandbaar en explosief.



VERPLICHT Voor ingebruikname de gebruiksaanwijzing lezen



Veiligheidshandschoenen dragen



Draag veiligheidsschoenen c.q. veiligheidslaarzen.



Oog- en gehoorbescherming dragen.



VERBODEN

Niet in draaiend gedeelte grijpen



De motor van hittebronnen, vonken en vlammen verwijderd houden.



Bescherming- en veiligheidstoepassingen mogen niet verwijderd of aangepast worden.

WAARSCHUWING



Hete bovenkant! Het aanraken kan tot brandwonden lijden. Onderhoud, reparatie en schoonmaakwerkzaamheden altijd bij een afgekoelde motor uitvoeren.



Pas op voor rondvliegende onderdelen.



LET OP! Er bestaat een gevaar dat stof, split of ander afvalmateriaal plotseling wordt weggeworpen. Om deze reden mag niemand buiten de gebruiker om zich in de omgeving van de machine bevinden. Kijk dus uit dat omstanders, personen en dieren zich niet voor of naast de machine bevinden.



Gegarandeerde geluidsspiegel LWA

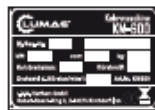

TYPE PLAATJE

Voorzien van modelnummer, bouwjaar en serienummer. Bij bestellingen van onderdelen c.q. serviceinformatie altijd deze informatie doorgeven.



Oude elektrische en motorapparaten horen niet bij het grofvuil. Zij horen bij de gemeente ingeleverd te worden.



Bij een hellingshoek groter dan 20% bestaat de kans dat de machine omvalt.



Motorolie controleren! Na elke 8 uur gebruik het oliepeil controleren.



WAARSCHUWING

Houdt voldoende afstand van alle bewegende delen van de machine vooral van de maaitrommel en messen.



WAARSCHUWING

Handen verwijdert houden van bewegende onderdelen. Wacht altijd tot alle draaiende delen tot stilstand zijn gekomen. Geen beschermkappen verwijderen.



Er bestaat een kans dat humus, aarde, wortelen of ander materiaal plotseling naar buiten wordt geworpen. Daarom mogen mensen en dieren nooit naast of voor de machine lopen. Houdt een veilige afstand van minimaal 30 meter aan.

8. Overige risico's en beschermingsmaatregelen.

Mechanische risico's

Gewond raken

Nalatig gebruik van de veegmachine kan tot zware verwondingen leiden.

→ Op niet vlakke ondergronden moet u extra voorzichtig zijn. Zorg ervoor dat u altijd stabiel kunt staan.

Het niet in acht nemen van ergonomische principes

Het niet in acht nemen van de persoonlijke beschermingsmiddelen (PBM)

Het niet consequent gebruiken of niet gebruiken van persoonlijke beschermingsmiddelen kan tot gevaarlijke situaties leiden.

→ De voorgeschreven beschermingsmiddelen gebruiken.

.

Menselijk gedrag, wangedrag

→ Bij alle werkzaamheden altijd volledig geconcentreerd zijn.

Risico's – kunnen nooit volledig uitgesloten worden.

Elektrische risico's

Elektrisch contact

Bij het aanraken van de bougie(ontsteking) kabel kan men bij een lopende motor een elektrische schok krijgen.

→ *Nooit de ontsteking(bougie) kabel of bougie aanraken bij een lopende motor.*

Thermische risico's

Verbranding

Het aanraken van de uitlaat kan tot brandwonden leiden.

→ *Motor eerst laten afkoelen.*

Gevaar door lawaai

Gehoorgeschediging

Het langdurig onbeschermd werken met een veegmachine kan tot gehoorgeschediging leiden.

→ *Te allen tijde gehoorgescherms dragen.*

Gevaar door werkstof en andere stoffen

Contact, Inademing

De uitlaatgassen evenals het stof kunnen gezondheidsschade opleveren.

→ *De machine alleen buiten gebruiken en regelmatig pauze houden.*

→ *Te allen tijde een mond- en neusbescherming dragen.*

Vuur, Explosies

Het brandstofmengsel van de machine is sterk ontvlambaar.

→ *Gedurende de werkzaamheden en het tanken is roken en open vuur verboden.*

Gevaar door vibraties

Lichamelijke vibraties

Gedurende lange tijd werken met een veegmachine kan tot lichamelijke klachten leiden.

→ Zorg voor regelmatige pauzes.

Uitglippen, Struikelen of vallen van personen

Op instabiele ondergronden kunt u door te struikelen verwondingen oplopen.

→ Let op obstakels in uw werkbereik. Zorg voor een stabiele ondergrond en draag veiligheidsschoenen c.q. veiligheidslaarzen met stalen neuzen en zolen met optimale grip.

Hoe te handelen in een noodsituatie

Bij het eventueel ontstaan van een ongeval geeft u de benodigde eerste hulp en zorg zo spoedig mogelijk voor een gekwalificeerde arts.

Wanneer U om hulp vraagt, geef dan het volgende door:

- *waar is het gebeurd*
- *wat is er gebeurd*
- *hoeveel gewonden zijn er*
- *welke verwondingen zijn er*
- *wie bent u en met wie heeft u gesproken!*

9. Leveringspakket

De onkruidborstel is al grotendeels gemonteerd:

Onkruidborstelmachine met benzinemotor

Duwboom.

Steeksleutel voor borstel verwisseling

10. Montage

Montagedelen alleen bij uitgeschakelde motor opbouwen.

Ondergedeelte Duwboom (3) vastzetten aan de machine en vervolgens bovengedeelte duwboom (4) monteren en vervolgens werkhogte instellen.



(3)



(4)

De ontkoppelingskabel die aan de rode hendel is bevestigd moet u met tierrips (meegeleverd) aan de duwboom bevestigen. Let op dat u deze kabel naar de andere zijde van de machine geleid en daar bevestigd. (zie afbeelding F)



(F)

11. Bedieningselementen

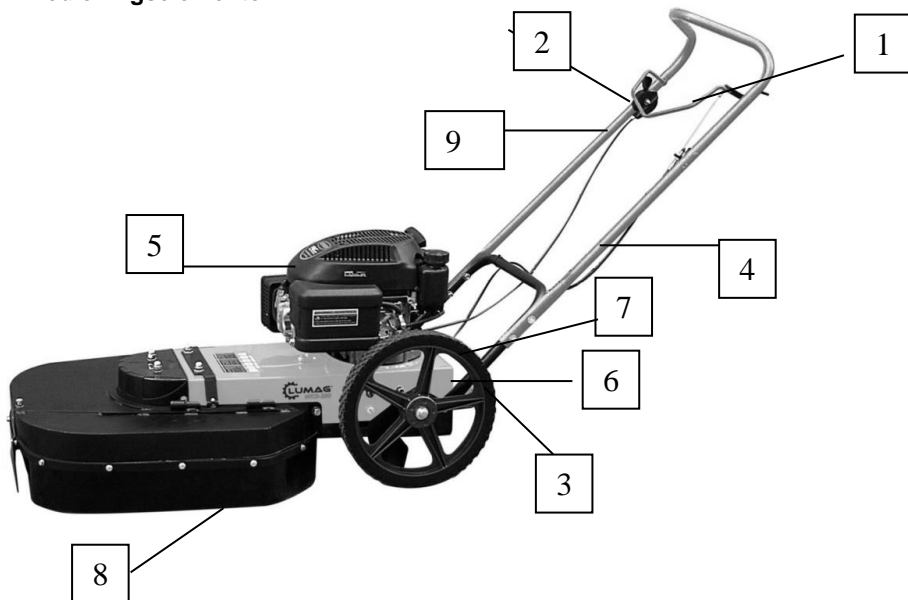

1. Koppelingshendel met veiligheidsinrichting voor de borstelaandrijving
2. Ontgrendelingsbeugel
3. Onder duwboom
4. duwboom
5. Motor
6. Type plaatje
7. Links rechts verstelling borstelgedeelte
8. Trommel/ borstel bescherming
9. Gashendel

12. FUNCTIES

Motor

De Loncin motor wordt nader beschreven in het Loncin motorhandboek. Bij problemen met de motor altijd contact opnemen met uw dealer.

De choke bediening is gedeeltelijk in de gashendel verwerkt.

Gashendel is ook de motor uitschakelaar

Met de gashendel (9) aan de duwboom kunt u behalve de snelheid regelen ook kiezen voor de stand choken en voor het uitschakelen van de motor. Bij een koude start drukt u eerst 3 maal op de rode duwbalg op de motor. Hiermee pompt u extra benzine naar de motor. Dus de gashendel volledig naar voren en u kunt de motor starten.

De gashendel geldt ook als noodstop. In geval van gevaar direct de gashendel in de positie "0" plaatsen en de motor wordt uitgeschakeld. Daarnaast stopt de borstel ook met draaien als u de rode koppelingsbeugel (1) loslaat.

Veiligheid schakeling

De onkruidborstelmachine is met een veiligheid koppelingshendels uitgerust. Bij het loslaten van deze hendel (1) wordt de borsteltrommel niet meer aangedreven.

Inschakelen van de borstelaandrijving

Door het indrukken van de ontgrendelingsbeugel (2) op de duwboom kunt u de koppelingshendel naar u toehalen waardoor de borstelaandrijving in werking treed. Bij het loslaten van de koppelingshendel wordt de aandrijving uitgeschakeld= veiligheidsschakeling.

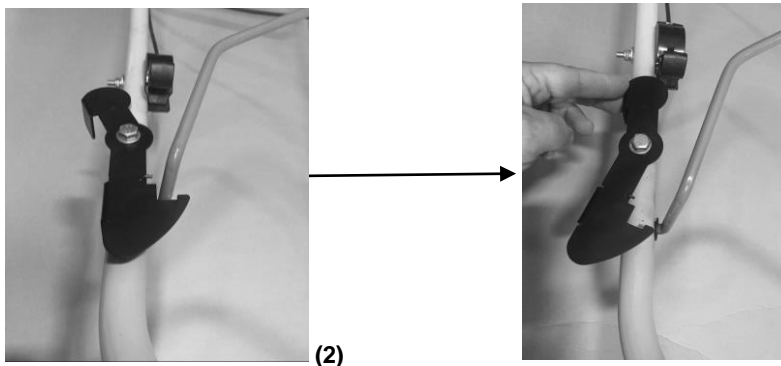

LET OP! De koppelingshendel is voorzien van een blokkeerstand die ervoor zorgt dat de machine niet onvoorzien kan worden ingeschakeld. U moet dus eerst de ontgrendelingsbeugel indrukken en kunt dan pas de hendel inknijpen.

Bij het loslaten van de hendel wordt de borstelrommel uitgeschakeld= veiligheidsschakeling. Let op! De borstels stoppen niet onmiddellijk met draaien. Wacht 1 minuut tot de machine volledig stilstaat voor u iets aan de machine gaat doen.

Ontgrendelingsbeugel

Met de ontgrendelingsbeugel (2) kunt u zowel de maaitrommel als de wielaandrijving inschakelen.

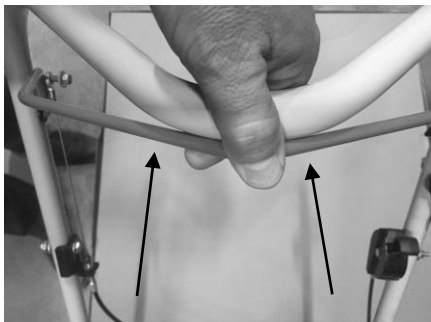

Let OP! Voor het gebruik van deze hendel wel de blokkerstand van de ontgrendelingsbeugel indrukken.

13. Ingebruikname

Controleer voor gebruik of de borstels juist zijn gemonteerd en goed vast zitten maar ook vrij kunnen bewegen.

Borstels verwijderen of monteren.

- Kantel de machine achter over zodat u goed bij de borstels kunt komen. Plaats de bij de machine geleverde steeksleutel onder de moer van de blokkeerstift. Beweeg de hendel naar beneden en trek de oude borstel uit de borstelhouder (zie foto A). Herhaal deze procedure bij alle borstels.

-Zorg ervoor dat alle vervuiling rond de borstelhouder weg is en controleer of de blokkeerstift nog goed gemonteerd zit.

-Plaats een nieuwe borstel met de uitsparing die u in de borstel aantreft naar beneden wijzend (B). Plaats de sleutel onder de moer van de blokkeerstift, beweeg de hendel naar beneden en duw de borstel (met de uitsparing naar beneden) in de borstelhouder en verwijder de sleutel.

-Controleer of de borstels (C) goed zijn vergrendeld door er stevig aan te trekken. Herhaal deze handeling bij alle borstels.



(A)

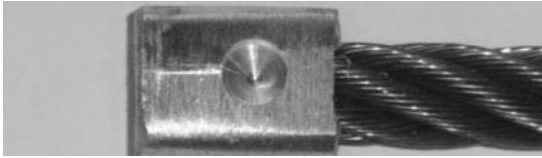

(B)



(C)

Sterk beschadigde of versleten borstels vervangen.

De Onkruidborstelmachine alleen in gebruik nemen als alle borstels juist en correct zijn gemonteerd. Zorg er ook voor dat alle veiligheidsmaatregelen zijn genomen. De borstel hoogte mag niet onder de 4 cm komen. Let erop dat de borstelhouder (kop) nooit de grond raakt. Dit zal uiteindelijk tot defecten leiden.

AANWIJZING

Voor de eerste ingebruikname moet de Motorolie worden bijgevuld! Indien u geen of te weinig olie gebruikt kan dit tot onherstelbare schade van de motor leiden. In dit geval zijn zowel de verkoper als de fabrikant niet aansprakelijk voor garantie claims.

In de handel verkrijgbare motorolie gebruiken met de specificaties 10W-30 of 10W-40.

BENODIGDE HOEVEELHEID CA. 0,6 LITER

Controleert u voor het starten van de motor:

- de motorolie stand
- de brandstofhoeveelheid stand – de tank moet minstens halfvol zijn
- de toestand van het luchtfilter
- de toestand van de brandstofleidingen
- de van buitenaf zichtbare schroef/bout verbindingen. Kijk of alles goed vast zit!

BRANDSTOF tanken

Gezondheidsgevaar en explosiegevaar door een verbrandingsmotor



Uit de uitlaat komt uitlaatgas welke koolmonoxide bevat. Het verblijven in een omgeving die koolmonoxide bevat kan tot bewusteloosheid en zelfs de dood leiden. De motor dus nood in een afgesloten ruimte laten draaien.

Voor ingebruikname altijd de gebruiksaanwijzing en eventueel het motorhandboek lezen.

De motor van hitte, vonken en vlammen verwijderd houden. Niet in de omgeving van de veegmachine roken.

Benzine is uiterst brandgevaarlijk en explosief. Voordat u tankt, de motor uitschakelen en afkoelen laten.

AANBEVOLEN BRANDSTOF

Motorschade! Door gebruik van foutieve brandstof kan er schade aan de motor ontstaan.



Gevaar voor motorschade door gebruik van foutieve brandstof. Voor deze motor is alleen loodvrije normaal benzine (met een research –octaangehalte van 91 of hoger) geschikt. In geen geval tweekt benzine tanken.

Voor deze motor is uitsluitend loodvrije normaal benzine met een research – octaangehalte van 91 of hoger geschikt. Gebruik alleen verse, schone brandstof. Water of vuil in de benzine beschadigt het brandstofsysteem.



Tank alleen in een goed ventileerde ruimte en met een niet draaiende motor. Als de motor nog warm is moet u deze voor het tanken eerst laten afkoelen. Tank nooit in een gebouw waar de benzinedampen vlammen of vuurvonken kunnen bereiken.

WAARSCHUWING

Benzine is uiterst brandbaar en explosief. Er kunnen door het gebruik van brandstoffen verbrandingen, brandwonden of andere verwondingen ontstaan.

Bij het tanken van benzine absoluut de volgende punten in acht nemen:

Motor uitschakelen en tenminste 10 minuten laten afkoelen voordat u de tankdop verwijderd.

Starten van de motor:

Koude motor:

1. gashendel (9) op choke stand zetten

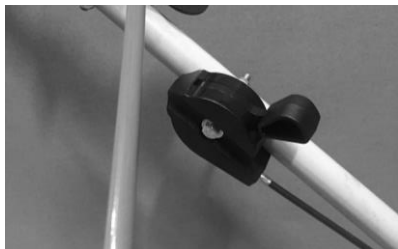

(9)

Op de motor zit aan de voorzijde een rode (rubberen) balg gemonteerd. Duw drie keer rustig op de balg. (dit is alleen nodig bij een koude start). Bij een warme start alleen de gashendel op de choke stand zetten.

2. Motor starten. Trek aan het starterkoord tot u iets weerstand voelt. Dan krachtig doortrekken en het koord langzaam weer laten oprollen.

3. Na de start de gashendel (9) terugzetten naar de midden positie (langzaam).

Bij het starten nooit vaker dan 3 keer een startpoging ondernemen in de choke stand. Wil de machine in deze stand na drie keer niet starten dan de gashendel op middenstand zetten en opnieuw maximaal drie keer trekken

4. Duw op de ontgrendelings beugel (2) zodat u daarna de rode koppelingshendel naar u toe kunt halen en de borstel begint te draaien.

5. U kunt nu beginnen met borstelen.

LET OP! ZET DE GASHENDEL OP DE MIDDENSTAND. EEN HOOG TOERENTAL ZAL DE BORSTELSLIJTAGE ENORM DOEN TOENEMEN.

Motor uitschakelen:

De rode hendel loslaten zodat de borstelkop aandrijving stopt.

De gashendel naar u toe halen (halfweg stand) en de motor 30 seconden onbelast laten draaien.

Gashendel 17 dan helemaal naar u toe halen.

Eventueel de bougiedop verwijderen om het starten door onbevoegden te voorkomen.

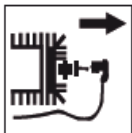

De motor niet uitschakelen door de gashendel in de chokestand te zetten en niet van de volgastand ineens de motor uitschakelen.

Als u niet borstelt de gashendel op de stand "midden" zetten om de belasting van de motor te verminderen. Het bespaart brandstof en veroorzaakt minder lawaai.

Aanbevelingen voor het borstelen.

Zorg ervoor dat omstanders altijd op meer dan 30 meter van de machine verwijderd zijn.

Zorg ervoor dat u voor het borstelen eerst losliggende voorwerpen zoals stenen, takken etc. verwijderd.

De gebruiker van de borstel machine is verantwoordelijk voor ongevallen bij omstanders en beschadiging aan materialen door de maaimachine.

LET OP! ZET DE GASHENDEL OP DE MIDDENSTAND. EEN HOOG TOERENTAL ZAL DE BORSTELSLIJTAGE ENORM DOEN TOENEMEN.

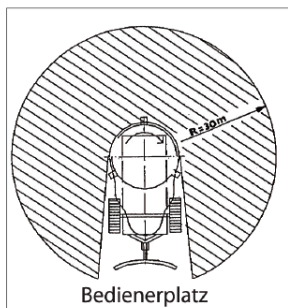

Borstelen langs een muur of trottoirband

1. Draai de snelspanknop op de plaat aan de achterkant van de machine los.

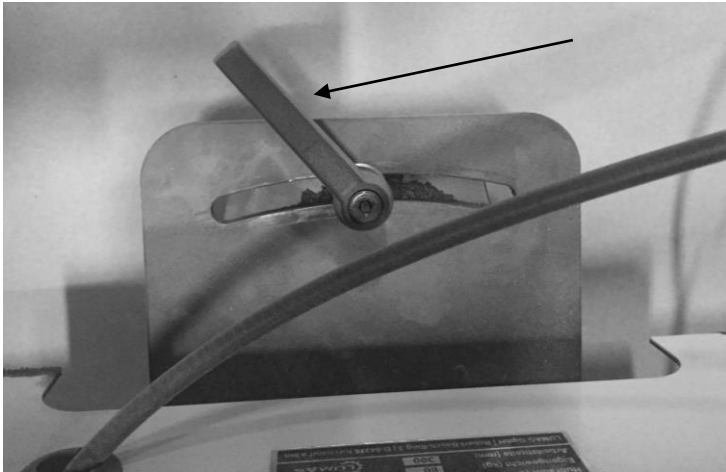

2. Schuif het achterste gedeelte van het draaistuk in de tegenovergestelde richting dan waarin u wilt borstelen.

3. Draai de snelspanknop stevig vast.

4. Draai de bout (D) van de kap los zodat u de zijdeksel van de beschermkap kunt openen of bij voorkeur kunt verwijderen.



(D)

Of verwijder de volledige beschermkap. Let op hierdoor zullen er wel meer steentjes, takken etc. door de borstel worden weggeworpen.
Om de volledige kap te verwijderen draai de bouten (E) allemaal los en verwijder deze

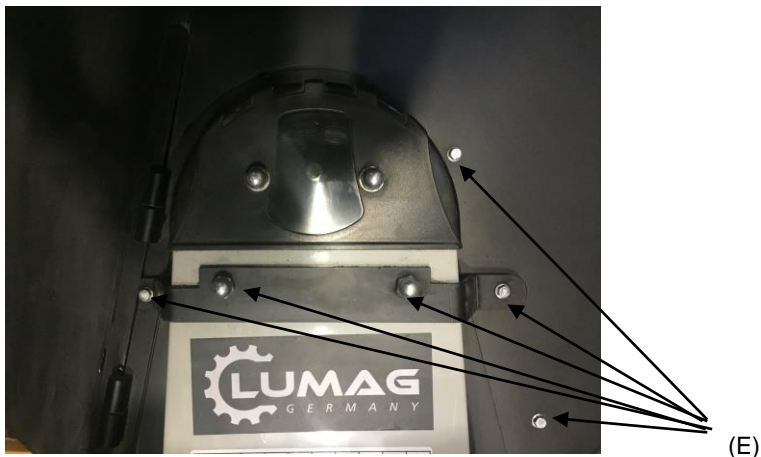

4. Start de machine zoals omschreven in de gebruikershandleiding.
5. Reduceer het motortoerental, d.m.v. de gashendel op de stuurstang, tot stationeer of iets daarboven.
6. Schakel de borstel in en loop langzaam voorwaarts.

LET OP! ZET DE GASHENDEL OP DE MIDDENSTAND. EEN HOOG TOERENTAL ZAL DE BORSTELSLIJTAGE ENORM DOEN TOENEMEN.

7. Wilt u verder buiten de wielen borstelen dan kunt u d.m.v. de gashendel op de stuurstang het motortoerental tot maximaal 2400 tpm verhogen. Let op! Door het verhoogde toerental slijten de borstels sneller.

14. Instandhouding

Regelmatig onderhoud van de machine verlengt de levensduur.

Voor onderhoud altijd de motor uitschakelen en de bougiedop verwijderen.

Altijd de veiligheidsmaatregelen goed in acht nemen.

Onderhoud

1. de motor uitschakelen en afkoelen laten.
2. de gashendel zich op stop ("0" stand). Bougiedop verwijderen.
3. Doordat de machine aan trillingen is blootgesteld is het belangrijk regelmatig alle moeren en bouten te controleren.

4. Na elk gebruik de machine goed schoonmaken. De koelribben van de motor moeten vrij van vuil blijven. Alle beweegbare metalen delen voorzien van olie/kruipmiddel om roestvorming te voorkomen en voor de smering.

5. De bougiedop weer plaatsen.

Nooit een hogedrukreiniger gebruiken voor het reinigen van de ruwterrein maaier.

Aandrijfriem vervangen,

Neem bij een defecte aandrijfriem contact op met uw leverancier van de machine om deze te laten vervangen.

Aandrijfwielen

De wielen aan het einde van het seizoen van de as halen en reinigen.

Zorg ervoor dat de machine stevig staat en niet kan weggleiden of omvallen.

1. de binnenkant van de naaf (F/1) met goed smeervet vullen
2. De posities (F/2) en (F/3) ook goed smeren.

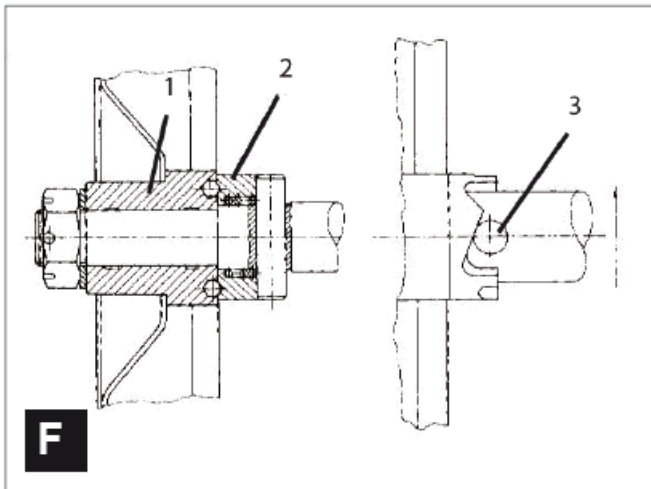

Kabels

De kabels regelmatig met siliconenspray inspuiten

15. ONDERHOUD

15.1 Algemene aanwijzingen

Alle personen die aan de borstelmachine onderhoudswerkzaamheden uitvoeren, moeten technisch specialist of technisch geschoold zijn!

Ze moeten alle gevaren en risico's in samenhang met de machine kennen.

Uitgebreide werkzaamheden aan de machine welke niet in de gebruiksaanwijzing vermeldt staan mogen uitsluitend door een gekwalificeerde vakhandel worden uitgevoerd (neem hiervoor contact op met Matom BV)

De borstelmachine is zo ontworpen dat de onderhoudswerkzaamheden tot een minimum zijn gereduceerd (zie onderhoudsplan 10.2).

Het is voldoende als u regelmatig een visuele controle uitvoert. Uiteraard moet u wel op ongewone geluiden letten evenals het niet juist functioneren van de bedieningselementen.

Ondeskundig of geen onderhoud, geen visuele controle c.q. het niet oplossen van een probleem kan gevaren veroorzaken.

Gebruik alleen een machine die aan bovenstaande voorwaarden voldoet. Als u zich aan het onderhoudsplan houdt garanderen wij u een prettig en functioneel gebruik en dat voor langere tijd.

De machine is tijdens het gebruik blootgesteld aan grote trillingen. Daarom moet u na enige uren gebruik ALTIJD alle bouten en moeren controleren en eventueel vastdraaien.

Bij onderhoud en reinigingswerkzaamheden aan de machine ALTIJD de gashendel (9) aan de linkerkant van de duwbeugel op "stop" laten staan. De machine NOOIT in werkende toestand reinigen, onderhouden, wegzetten of repareren. Beweegbare delen kunnen zwaar lichamelijk letsel veroorzaken. Voor aanvang van onderhoud of reparatiewerkzaamheden ALTIJD de bougie verwijderen. Een onvoorzien starten wordt zo voorkomen.

NOOIT de machine zonder luchtfilter laten lopen.

GEEN benzine of andere ontvlambare middelen gebruiken voor de reiniging van de machine gebruiken. De dampen van benzine en oplosmiddelen kunnen exploderen.

In de nabijheid van de uitlaat GEEN papier of karton plaatsen. Hierdoor kan brand ontstaan.

ALTIJD na onderhoud of reparatiewerkzaamheden de veiligheidsmiddelen/kappen op de machine terug plaatsen.

ALTIJD controleren of machine gebruiksvleilig is vooral het brandstofsysteem altijd controleren voor gebruik op lekkage!

ALTIJD de tankdop controleren of deze nog volledig afsluit.

De stickers op de machine waarschuwen voor gevaren. De machine ALTIJD schoon houden en eventueel beschadigde stickers vervangen.

16. PROBLEEMOPLOSSINGEN

Storing	Oorzaak	Oplossing
De motor wil niet starten.	Geen brandstof in de tank	Tanken
	Geen motorolie	Motorolie bijvullen
	Bougie is vervuild	Bougie vervangen of schoonmaken.
	Choke staat op uit bij een koude motor	Choke inschakelen
	Trekstarter is defect	Trekstarter repareren
Motor wil moeilijk starten of loopt slecht	Controleer brandstof	Gebruikt u de juiste euro loodvrije brandstof
	Carburateur staat niet juist afgesteld	Bezoek de dealer
	Bougie is niet goed	Bougie reinigen of vervangen
Motor heeft te weinig vermogen	Koelluchtsysteem is geblokkeerd	Luchtfiler reinigen.
	Cilinderkop is los of de dichting is defect	Cilinderkop na trekken of dichting vervangen (bezoek hiervoor uw dealer)
	Te weinig compressie	Motor door dealer laten

		nakijken.
Motor wordt te heet.	Te weinig motorolie	Motorolie bijvullen
	Koelmogelijkheid motor beperkt	Koelribben van de motor reinigen en luchtinlaat controleren
	Luchtfilter vervuild	Luchtfilter reinigen
	Carburateur foutief afgesteld	Carburateur door dealer laten checken.
Als men de hendels van de borstelaandrijving loslaat stopt de machine niet	Ontgrendeling kabel niet correct afgesteld	Kabel bijstellen c.q. door dealer laten bijstellen.
Extreme vibratie	Bevestigingsschroeven zitten los	Schroeven aandraaien
	Borstelkop zit los, is verbogen of niet correct afgesteld	Motor direct uitschakelen!! Alle moeren en bouten controleren. Beschadigde delen vervangen en de aandrijfriemspanning controleren.

Zouden deze maatregelen het probleem niet oplossen of er nog storingen ontstaan die hier niet aangegeven zijn neem dan altijd contact op met uw vak handelaar.

17. GARANTIE/ KLANTENSERVICE

Garantie

De wettelijke garantietermijn bedraagt 2 jaar na de aankoopdatum. In geval er gebreken aan het product zijn neemt u dan direct contact op met onze servicedienst. Voor dit doel adviseren wij het aankoopbewijs goed te bewaren.

De garantietermijn betekent dat niet functionerende of defecte onderdelen door ons worden vervangen of gerepareerd, tenzij deze op de juiste wijze zijn gebruikt. Vervangen onderdelen blijven eigendom van Lumag. Door de vervanging van onderdelen wordt de garantietermijn van de machine niet aangepast. Voor nieuw geplaatste onderdelen is geen aparte garantieregeling.

Voor schade aan de machine of onderdelen die is ontstaan door overbelasting, foutief gebruik of slecht onderhoud vervallen de garantievoorwaarden. U kunt dan geen aanspraak maken op uw garantie! Dat geldt ook als u de voorschriften in de gebruiksaanwijzing niet hanteert of geen originele onderdelen en/of accessoires gebruikt. Bij reparaties of veranderingen aan de machine door personen die hiervoor geen goedkeuring hebben van Lumag vervalt ook de garantie.

Klantenservice

Bij technische vragen, informatie over onze producten en bestellingen van onderdelen staat onze klantenservice altijd voor U ter beschikking:

Service bereikbaar:	maandag tot vrijdag van 8.30 tot 17.30 uur.
Telefoon:	0031 / (0)487-511227
Fax:	0031 / (0)487-511463
E-Mail:	info@matom.nl

Ongeveer 90% van de problemen hebben met gebruikersfouten te maken. Daarom verzoeken wij U altijd voordat u de machine naar uw handelaar terugbrengt eerst contact met onze servicedienst op te nemen. We willen ervoor zorgen dat u zo snel mogelijk weer met uw machine aan de slag kunt.

Belangrijke aanwijzing: Stuur u alstublieft nooit uw machine rechtstreeks naar ons op! Als wij de machine niet hebben afgehaald zijn de kosten voor beschadiging of diefstal voor uw eigen rekening. We hebben het recht de machine die zonder toestemming naar ons toegestuurd wordt te weigeren c.q. op zijn kosten terug te sturen.

18. EG-KONFORMITEITSVERKLARING

In overeenstemming met de voorschriften van de EG- richtlijnen

- EMV-Richtlijn 2014/30/EU
- Machine richtlijnen 2006/42/EG
- Geluidsrichtlijn voor machines gebruikt buitenshuis 2000/14/EG

Verklaart de firma:

Lumag GmbH
Robert-Bosch-Ring 3
D-84375 Kirchdorf/ Inn
Telefoon: 0049/ (0)8571/ 92 556-0
Fax: 0049/ (0)8571/ 92 556-19

Dat het product:

Soort machine: Onkruidborstelmachine
Machine type nr.: WKB-300

Voldoet aan de wezenlijke bescherming maatregelen volgens de hierboven genoemde EG- richtlijnen. De conformiteit is gebaseerd op de volgende normen:

EN 12733:2001/A1:2009 : Land- en tuinbouw machines, door de handgeleide motormaaiers zekerheid

EN ISO 14982:2009: Land- en tuinbouwmachines elektromagnetische verdraagzaamheid- testmethoden en evaluatie criteria.

Gevolmachtigde voor de samenstelling van de technische documenten: Gabriele Denk

De conformiteitverklaring heeft betrekking op de toestand waarop de machine in de markt wordt gebracht: naderhand door de eindgebruiker extra aangebrachte onderdelen en/of uitgevoerde extra ingrepen aan de machine worden buiten beschouwing gelaten.

Kirchdorf, 11.05.2017

Christopher Weißenhorner, Geschäftsführer



Ort/Datum

Inverkehrbringer, Bevollmächtigter

Underschrift

**Energieweg 1
6651KT Druten
Tel: 0487-511227
Fax: 0487-511463
E-Mail info@matom.nl
www.matom.nl**

**Lumag GmbH
Robert-Bosch-Ring 3
D-84375 Kirchdorf am Inn
Germany**